

• **12mm F2.8 ED AS NCS FISH-EYE**

# Gebrauchsanleitung

Danke für den Kauf unserer Objektiv. Sie haben eine besondere fotografische Erfahrungen mit dieser 12mm F2.8 ED AS NCS FISH-EYE Objektiv.

Die Vorteile im Überblick:

- 180° Weitwinkel für eine Brennweite von 12 mm.
- Durch die stereoskopische Projektionstechnik kann die Linse Verzerrungen gleichmäßig wiedergeben und erzeugt so stabile Bilder.
- Abbildungsfehler werden mit Hilfe zweier asphärischer Linsen kompensiert, und bei vollständig geöffneter Blende erzeugt das Objektiv Bilder mit hoher Auflösung und hohem Kontrast in der Mitte der Linse sowie auch in den Außenbereichen.
- Lange Haltbarkeit und sehr stabiles Aluminiumgehäuse.
- Flüssige Übergänge bei der Schärfeneinstellung unter Verwendung einer Schärfeziehvorrichtung, da das Objektiv die Scharfstellung und die Einstellung der Blendenöffnung ermöglicht.

Abbildungen und technische Daten können abweichen.

- Lesen Sie diese Gebrauchsanleitung sorgfältig durch, bevor Sie Ihr neues Gerät das erste Mal benutzen. Sie enthält alles, was Sie wissen müssen, damit Sie Personen- und Sachschäden vermeiden.
- Beachten Sie alle Sicherheitshinweise in dieser Gebrauchsanleitung sorgfältig.
- Bewahren Sie diese Gebrauchsanleitung sorgfältig auf. Geben Sie diese Gebrauchsanleitung an den neuen Besitzer weiter, wenn Sie das Gerät verkaufen oder anderweitig überlassen.

● Bitte lesen Sie diese Bedienungsanleitung vor dem Gebrauch ●

## 1. Bezeichnung der Komponenten

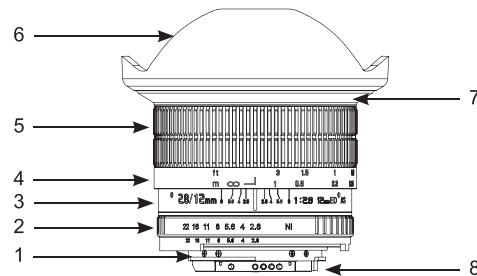

- |                                   |   |
|-----------------------------------|---|
| 1 Kameraanschluss                 | 6 Gegenlichtblende  |
| 2 Blendenring                     | 7 Anschluss Gegenlichtblende  |
| 3 Markierung für Entfernungsskala | 8 elektronische Kontakte zur Datenübertragung (nur bei AE-Objektiv für Nikon) |
| 4 Markierung für Fokussierung     |   |
| 5 Fokusring                       |   |

## 2. Montage und Demontage

### Montage:

Halten Sie das Objektiv an dem Aufsatz für die Gegenlichtblende fest und führen das Objektiv vorsichtig in die Kamera. Drehen Sie das Objektiv vorsichtig bis es einrastet.

### Demontage:

Halten Sie das Objektiv an dem Aufsatz für die Gegenlichtblende fest und drücken Sie den Entriegelungsknopf an Ihrer Kamera. Drehen Sie das Objektiv so lange bis die Skala der Schärfentiefe auf einer Linie mit dem Kamerabajonett ist Sie können das Objektiv jetzt herausnehmen.

## 3. Fokussierung

Da es sich um ein manuelles Objektiv (MF-Objektiv) handelt, erfolgt durch Drehen des Fokussierungsringes die Fokussierung.

Wenn Sie ein Objekt aus weiter Entfernung fokussieren möchten, drehen Sie den Fokussierungsring von ∞ zu 0.20 und fokussieren das deutlichste Objekt entweder mit Hilfe des Anzeigesignals auf der Kamera oder indem Sie es visuell überprüfen.

Wenn Sie ein Objekt aus naher Entfernung fokussieren möchten, drehen Sie den Fokussierungsring von 0.20 zu ∞ und fokussieren das deutlichste Objekt entweder mit Hilfe des Anzeigesignals auf der Kamera oder indem Sie es visuell überprüfen.

## 4. Einstellen der Helligkeit

Durch Drehen des Blendeneinstellungsringes kann die Belichtung eingestellt werden.

## 5. Anbringen einer Gegenlichtblende

Die bajonettartige Gegenlichtblende lässt sich schnell, effizient, sicher und präzise installieren und schützt bei der Bildaufnahme vor Blendenflecken oder vor der Entstehung von Geisterbildern.

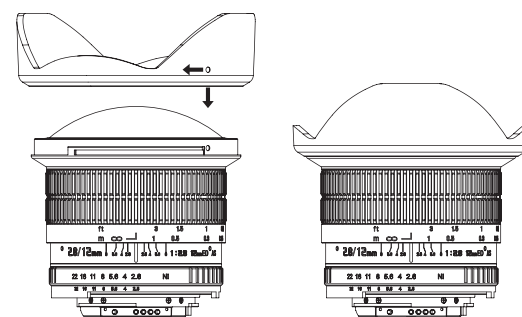

Richten Sie den Referenzpunkt auf der Gegenlichtblende am Referenzpunkt des Objektivs für die Gegenlichtblende aus, schieben Sie die Gegenlichtblende auf das Objektiv und drehen Sie sie im Uhrzeigersinn, bis Sie ein Klickgeräusch hören.

## 6. Kameraeinstellungen

Bei manchen Kameras müssen vor Einsatz des Objektivs spezielle Einstellungen vorgenommen werden. Bitte nehmen Sie ggf. die nachfolgend aufgeführten Einstellungen vor.

## Canon EOS

Die Blende des 12/2,8 Canon EOS Anschlusses ist nicht für diese Kamera ausgerichtet. Wenn die Blendenzahl auf 8 oder größer eingestellt ist, können Sie möglicherweise nicht korrekt fokussieren da Sie Schwierigkeiten haben werden, das Objekt durch den Sucher zu erkennen. Fokussieren Sie daher, nachdem Sie das Objektiv an der Kamera angesetzt haben, mit Offenblende auf das Objekt, und drehen Sie dann vor dem Auslösen den Blendenring um die Schärfentiefe und Helligkeit einzustellen, die Sie möchten.

1. Stellen Sie den Kameramodus auf ‚M‘.

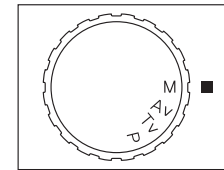

2. Passen Sie die Verschlusszeit an, um die passende Belichtung für die Helligkeit zu erhalten.

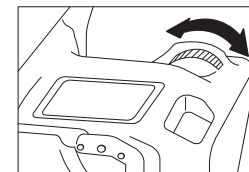

\* Bei manchen Canon Kameras, wird, wenn Sie das Kameramodus Auswahrad auf ‚Av‘ stellen und die Helligkeit einstellen, indem Sie den Blendenring am Objektiv drehen, die Belichtungszeit automatisch angepasst. In diesem Fall müssen Sie die Belichtungszeit nicht anpassen, was im M Modus nötig ist.

(Die Anweisung und Beschreibung basieren auf der 40D. Die Kameraeinstellungen sind je nach Modell unterschiedlich und können sich ändern wenn Funktionen hinzugefügt werden. Wenden Sie sich daher bitte an die Bedienungsanleitung Ihrer Kamera oder kontaktieren Sie den Hersteller Ihrer Kamera, um detaillierte Informationen zu erhalten.)

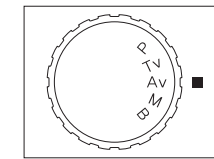

3. Stellen Sie die Fokauswahl Taste auf ‚MF‘.

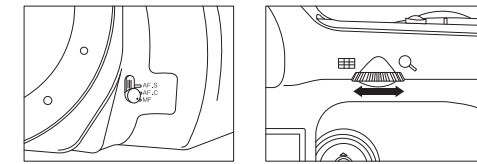

4. Stellen Sie das Menü auf der Kamera ein. Gehen Sie im Menü „Einstellungen“ zum Menüpunkt „Blendenring“. Stellen Sie den Menüpunkt auf „zulassen“.

5. Passen Sie die Helligkeit an, indem Sie das Rad hinten an der Kamera drehen.

(Die Anweisung und Beschreibung basieren auf der K20D. Die Kameraeinstellungen sind je nach Modell unterschiedlich und können sich ändern wenn Funktionen hinzugefügt werden. Wenden Sie sich daher bitte an die Bedienungsanleitung Ihrer Kamera oder kontaktieren Sie den Hersteller Ihrer Kamera, um detaillierte Informationen zu erhalten.)

## Sony (Minolta) α

Die Blende des 12/2,8 Sony (Minolta) Anschlusses ist nicht für diese Kamera ausgerichtet. Wenn die Blendenzahl auf 8 oder größer eingestellt ist, können Sie möglicherweise nicht korrekt fokussieren da Sie Schwierigkeiten haben werden, das Objekt durch den Sucher zu erkennen.

Fokussieren Sie daher, nachdem Sie das Objektiv an der Kamera angesetzt haben, mit Offenblende auf das Objekt, und drehen Sie dann vor dem Auslösen den Blendenring um die Schärfentiefe und Helligkeit einzustellen, die Sie möchten.

## Nikon (Fujifilm) F Anschluss

Der Nikon Anschluss hat Kontakte um mit der Nikon AF Kamera zu kommunizieren. Die Kontakte bieten folgende Funktionen: Sie ermöglichen den A, S und P Modus der Kamera. Wenn ein Objekt richtig fokussiert ist, gibt die Kamera einen Signalton ab und / oder die Anzeigeleuchte geht an.

Einige Nikon Kameras können nur auslösen, indem Sie die Blende am Objektiv auf 22 stellen. Die gewünschte Blendeneinstellung kann anschließend an der Kamera vorgenommen werden.



Dieses Zeichen bedeutet, dass Ihr Gerät die Sicherheitsanforderungen aller anwendbaren EU-Richtlinien erfüllt.



**Entsorgung und Umweltschutz**  
Elektrische und elektronische Geräte sowie Batterien dürfen nicht mit dem Hausmüll entsorgt werden. Der Verbraucher ist gesetzlich verpflichtet, elektrische und elektronische Geräte sowie Batterien am Ende Ihrer Lebensdauer an den dafür eingerichteten, öffentlichen Sammelstellen oder an die Verkaufsstelle zurückzugeben. Einzelheiten dazu regelt das jeweilige Landesrecht. Das Symbol auf dem Produkt, der Gebrauchsanleitung oder der Verpackung weist auf diese Bestimmungen hin. Mit der Wiederverwertung, der stofflichen Verwertung oder anderen Formen der Verwertung von Altgeräten/Batterien leisten Sie einen wichtigen Beitrag zum Schutz unserer Umwelt.

## Pentax (Samsung GX) K

Av Modus - Der 12/2,8 Pentax K (Samsung GX) Anschluss unterstützt Av.

1. Bringen Sie den A Modus Indikator auf eine Linie mit der Schärfentiefeskala, indem Sie die A Taste auf dem Blendenring des Objektivs drücken.
2. Stellen Sie den Modus Wahrad auf ‚Av‘.

1. Stellen Sie den Kameramodus auf ‚M‘.

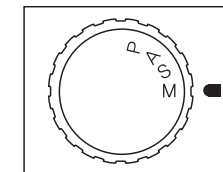

2. Stellen Sie die Fokauswahl Taste auf ‚MF‘.

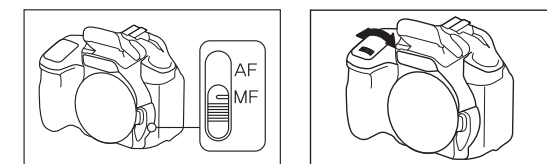

3. Passen Sie die Verschlusszeit an um die passende Belichtung für die Helligkeit zu erhalten.

(Die Anweisung und Beschreibung basieren auf der α350. Die Kameraeinstellungen sind je nach Modell unterschiedlich und können sich ändern wenn Funktionen hinzugefügt werden. Wenden Sie sich daher bitte an die Bedienungsanleitung Ihrer Kamera oder kontaktieren Sie den Hersteller Ihrer Kamera, um detaillierte Informationen zu erhalten.)

## Samsung NX/ Sony E-Mount/ Fuji X

Die Blende des 12/2,8 Anschlusses ist nicht für diese Kamera ausgerichtet. Wenn die Blendenzahl auf 8 oder größer eingestellt ist, können Sie möglicherweise nicht korrekt fokussieren da Sie Schwierigkeiten haben werden, das Objekt durch den Sucher zu erkennen. Fokussieren Sie daher, nachdem Sie das Objektiv an der Kamera angesetzt haben, mit Offenblende auf das Objekt, und drehen Sie dann vor dem Auslösen den Blendenring um die Schärfentiefe und Helligkeit einzustellen, die Sie möchten.

